

Batterij
Benzine





Enjoy Yourself

Een ontwerp geschikt om te werken in kleine omgevingen met een hoge productiviteit. De 700 & 900 Sprintline veegmachine combineert de prestaties van een grotere veegmachine met de kleine dimensies van een compacte versie.

Zien is geloven! Dit is de enige manier om de effectiviteit en veegsnelheid, de handzaamheid en de goede stofcontrole te waarderen. Op een makkelijke manier kan de veegmachine bedient en afgesteld worden.

UW VOORDELEN

			
Kenmerk	Uitstekende prijs/ kwaliteitsverhouding	Kenmerk	Direct veegprincipe
Voordeel	<ol style="list-style-type: none"> 1. Een uitstekende machine voor een goede prijs 2. Lage onderhoudskosten 	Voordeel	<ol style="list-style-type: none"> 1. Minder slijtage hoofdborstel 2. Vuil legt een korte weg af naar de opvangbak
UW voordeel	Een schone vloer voor een goede prijs	UW voordeel	<ol style="list-style-type: none"> 1. Kostenbesparing m.b.t. borstel 2. Uitstekende veegprestaties in stoffige omgevingen en met grof materiaal

			
Kenmerk	Grote opvangbak	Kenmerk	Makkelijke bediening
Voordeel	Langer vege	Voordeel	Een plezier om mee te werken
UW voordeel	Machine kan zeer effectief en efficiënt ingezet worden	UW voordeel	Machine zal door het personeel goed gebruikt worden

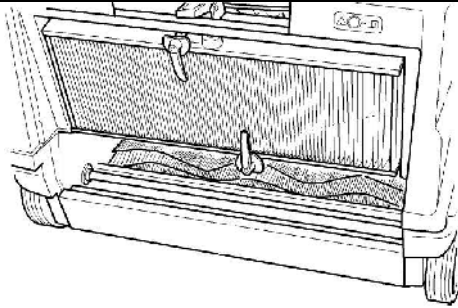
			
Kenmerk	Elegant ontwerp	Kenmerk	Effectief paneelfilter systeem
Voordeel	Een plezier om mee te werken	Voordeel	<ol style="list-style-type: none"> 1. Een filteroppervlakte van 1,5 of 2,5 m² 2. Makkelijk te bereiken voor onderhoud
UW voordeel	Personeel zal de machine ook willen gebruiken	UW voordeel	Besparing onderhoudskosten

Werking:

Een ontwerp geschikt om te werken in kleine omgevingen met een hoge productiviteit. De 700 & 900 Sprintline veegmachine combineert de prestaties van een grotere veegmachine met de kleine dimensies van een compacte versie. Allebei de modellen zijn voorzien van de mogelijkheid om de zijborstel in hoogte aan te passen. Bij de 900 Sprintline kan de afzuiging uitgezet worden wanneer u in vochtige omstandigheden veegt.

Overige voordelen:

- Zeer wendbaar
- Is in batterij- en benzineuitvoering
- Goede prijs/ kwaliteitverhouding
- Automatische rij-inrichting
- Stijlvol



Technische gegevens:

AANDRIJFSYSTEEM	Eenheid	700 EH	700 SH	900 EH	900 SH
Aandrijving		Batterij 12V; 360W	Benzine / 1,8 kW	Batterij 12V; 400W	Benzine / 1,8 kW
Motor: Fabrikant			HONDA		HONDA
Motor: Model		-	G100	-	G100
Aantal cilinders		-	1	-	1

REINIGINGSSYSTEEM:	Eenheid	700 EH	700 SH	900 EH	900 SH
Veegcapaciteit maximaal	m2	3500	4000	4500	5000
Werkbreedte hoofdborstel	mm	500	500	700	700
Werkbreedte met één zijborstel	mm	700	700	900	900
Ø Zijborstel	mm	380	380	380	380
Ø Hoofdborstel	mm	240	240	240	240
Inhoud vuilcontainer	Liter	40	40	60	60
Filteroppervlakte	m2	1,5	1,5	2,5	2,5
Maximum rijsnelheid	km/h	5	5	5	5
Gewicht	kg	86	73	103	85

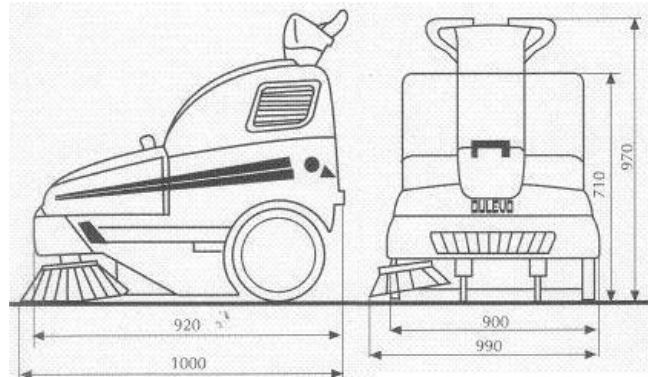
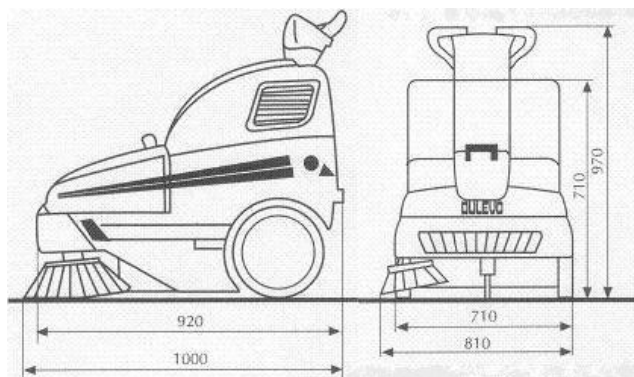

DULEVO - krachtig en servicegericht:

Dulevo heeft door heel Nederland een netwerk van professionele dealers waardoor er altijd in de buurt een handelspartner en een servicepunt aanwezig is.

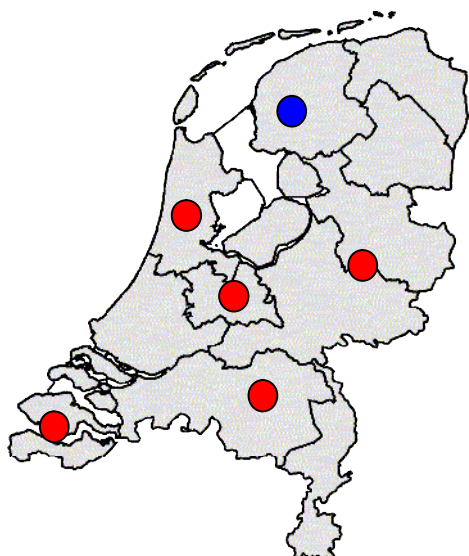

Uw Dulevo dealer:

Van der Kreeft
Heftrucks



Van der Kreeft bv
Veldwade 18
3439 LE Nieuwegein

T +31 (0)30 280 55 50
F +31 (0)30 289 93 71
www.goedvegen.nl

Verhuur → Lease → Verkoop → Onderhoud
Heftrucks → Magazijntrucks → Hoogwerkers → Veegmachines