

Batterij
Diesel
Benzine/ LPG



Pure power - Revolutionary

Een veegmachine voor diverse klussen in te zetten, van zware industrie tot het lichtere werk. De veegmachine is volledig hydraulisch aangedreven waardoor kettingen en koppelingen uitblijven. Een gepatenteerd systeem zorgt ervoor dat de hydraulisch aangedreven zijborstels omhoog worden gehaald. Het model is ook voorzien van een hooglossing-systeem (tot 1,34m). Hierdoor kan in de meeste containers gelost worden.

UW VOORDELEN



Kenmerk	Robuust stalen chassis
Voordeel	Minder kans op onherstelbare schade
UW voordeel	1. Verhoogd de levensduur 2. Minder schadekosten



Kenmerk	Stalen vuil opvangbak
Voordeel	1. Bescherming tegen schade bij legen 2. Bescherming tegen corrosie
UW voordeel	Kostenbesparing door beperken schade en slijtage

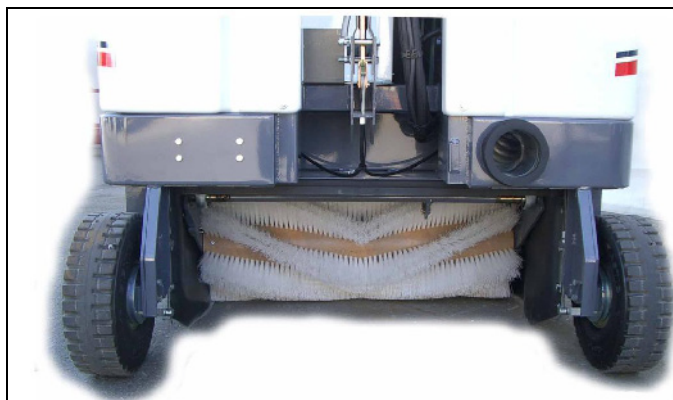

Kenmerk	Stalen borstelhuis
Voordeel	1. Bescherming tegen schade tijdens vegen 2. Bescherming tegen corrosie
UW voordeel	1. Kostenbesparing door beperken schade en slijtage 2. Verlenging levensduur



Kenmerk	Hooglossing (hydraulisch) tot 132 cm
Voordeel	Dumpen van materiaal licht, gemakkelijk en snel
UW voordeel	1. Meer en zwaarder materiaal kan opgeveegd worden 2. Comfort bediener 3. Kortere periode stilstand

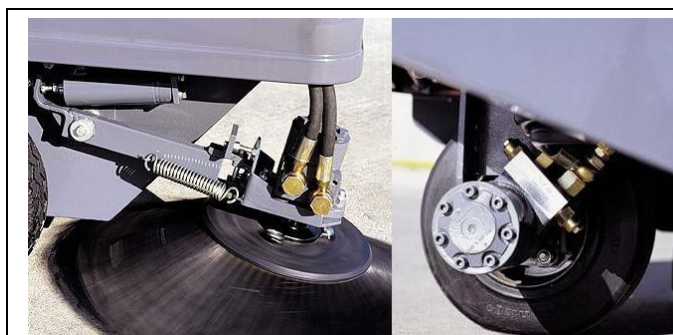

Kenmerk	Volledig hydraulisch aangedreven
Voordeel	1. Geen kettingen en snaren 2. Krachtige aandrijving
UW voordeel	1. Minimale kans op storingen door het gesloten hydraulische systeem en de uitgesloten elektronica 2. Minder onderhoudskosten



Kenmerk	Borstel zonder gereedschap vervangen
Voordeel	Uzelf kunt binnen enkele minuten een borstel vervangen
UW voordeel	Besparing onderhoudskosten

Kenmerk	Direct veegprincipe	Kenmerk	Krachtige afzuiging
Voordeel	<ol style="list-style-type: none"> 1. Minder slijtage hoofdborstel 2. Vuil legt een korte weg af naar de opvangbak 	Voordeel	<ol style="list-style-type: none"> 1. Betere stofcontrole 2. Langere stofcontrole
UW voordeel	<ol style="list-style-type: none"> 1. Kostenbesparing m.b.t. borstel 2. Uitstekende veegprestaties in stoffige omgevingen en met grof materiaal 	UW voordeel	<ol style="list-style-type: none"> 1. Te allen tijde stofvrij werken 2. Machines en overige apparatuur blijven schoner

		<table border="1"> <thead> <tr> <th colspan="2">Filtratiecapaciteit polyester doekfilters:</th> </tr> </thead> <tbody> <tr> <td>Filtratie van stofdeeltjes < 1 µm</td> <td>63%</td> </tr> <tr> <td>Filtratie van stofdeeltjes < 2,5 µm</td> <td>90%</td> </tr> <tr> <td>Filtratie van stofdeeltjes < 5 µm</td> <td>98%</td> </tr> <tr> <td>Filtratie van stofdeeltjes < 10 µm</td> <td>> 99%</td> </tr> </tbody> </table>		Filtratiecapaciteit polyester doekfilters:		Filtratie van stofdeeltjes < 1 µm	63%	Filtratie van stofdeeltjes < 2,5 µm	90%	Filtratie van stofdeeltjes < 5 µm	98%	Filtratie van stofdeeltjes < 10 µm	> 99%
Filtratiecapaciteit polyester doekfilters:													
Filtratie van stofdeeltjes < 1 µm	63%												
Filtratie van stofdeeltjes < 2,5 µm	90%												
Filtratie van stofdeeltjes < 5 µm	98%												
Filtratie van stofdeeltjes < 10 µm	> 99%												
Kenmerk	Polyester doekfilter	Kenmerk	Beste filtratie schadelijke stofdeeltjes										
Voordeel	<ol style="list-style-type: none"> 1. Zeer lange levensduur door stevigheid 2. Uitwasbaar 	Voordeel	<ol style="list-style-type: none"> 1. Nog schonere en gezondere werkomgeving 										
UW voordeel	Kostenbesparing doordat het filter niet meer vervangen hoeft te worden	UW voordeel	<ol style="list-style-type: none"> 1. Gemotiveerde medewerkers 2. Machines en overige apparatuur blijven schoner 										

Kenmerk	OPTIE: "Gore"filtersysteem
Voordeel	Zie folder "Gore"- filters
UW voordeel	Zie folder "Gore"- filters

Werking:

Een compacte, makkelijk te bedienen veegmachine is de Dulevo 1100. Met zijn veegbreedte van 114 cm levert deze veegmachine uitstekende resultaten in verschillende omgevingen, van zware industrie tot het lichtere werk.

De veegmachine is volledig hydraulisch aangedreven waardoor kettingen en koppelingen uitblijven. Een gepatenteerd systeem zorgt ervoor dat de hydraulisch aangedreven zijborstels omhoog worden gehaald zodra de machine uit wordt gezet. Hierdoor wordt voorkomen dat de zijborstels vervormen of oneffen slijten. Al met al worden onderhoudskosten tot een minimum beperkt.

Het model is ook voorzien van een hooglossing-systeem (tot 1,34m). Hierdoor kan in de meeste containers gelost worden.

Overige Voordelen:

- Onderhoud makkelijk door goede bereikbaarheid onderdelen
- Hoge productiviteit door een grote opvangbak van maar liefst 140 liter
- Speciaal polyester filter dat ervoor zorgt dat de zuigkracht goed behouden blijft.
- Hoofdborstel is zonder gereedschap te verwisselen.
- Voldoet aan ISO-geluidsnormen.
- Verschillende aandrijfsystemen waardoor de veegmachine toepasbaar is in iedere omgeving. De mogelijkheden zijn: Batterij-, diesel-, benzine- of LPG-aandrijving.

Machine is volledig hydraulisch aangedreven (borstels, rijmotor, etc.)

Het Dulevo polyester stofdoekfilter hoeft nooit meer vervangen te worden.

Indien een nog betere filtratie gewenst is of wanneer er gewerkt wordt in een extreem vervuilde stoffige omgeving kan een "Gore" filter worden aaplaast.

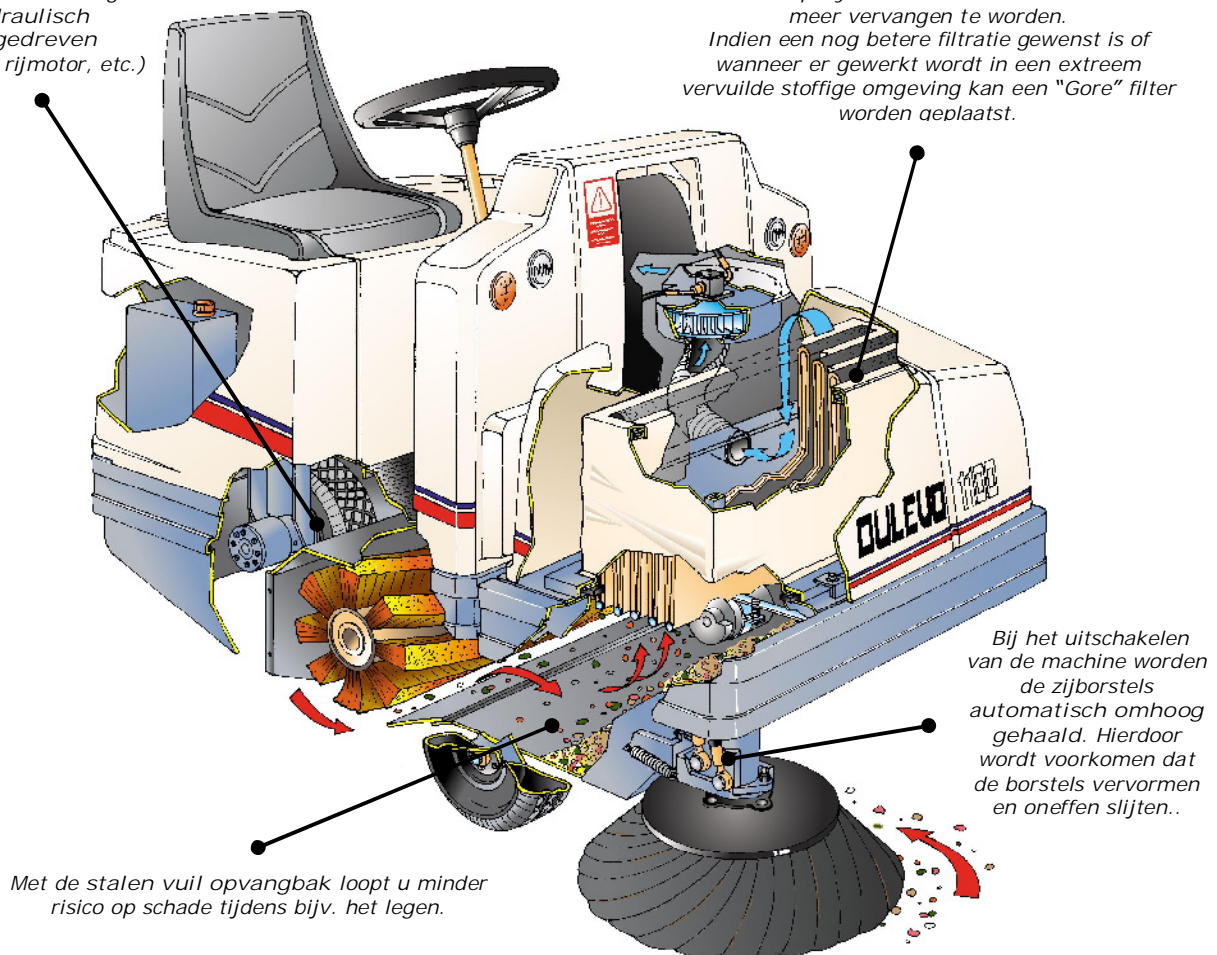

Technische gegevens:

AANDRIJFSYSTEEM	Eenheid	1100 EH	1100 DL	1100 SV
Aandrijving		Batterij 36 V 2,5 kW	Diesel 9,8 kW	Benzine / L.P.G. 6,8 kW
Motor: Fabrikant		Best Motor	Lombardini	Vanguard
Motor: Model		-	502	
Aantal cilinders		-	2	1

REINIGINGSSYSTEEM:	Eenheid	1100 EH	1100 DL	1100 SV
Veegcapaciteit maximaal	m ²			
Werkbreedte hoofdborstel	mm	750	750	750
Werkbreedte met één zijborstel	mm	1140	1140	1140
Werkbreedte met twee zijborstels	mm	1440	1440	1440
Ø Zijborstel	mm	600	600	600
Ø Hoofdborstel	mm	290	290	290
Inhoud vuilcontainer	Liter	140	140	140
Loshoogte vuilcontainer	mm	1330	1330	1330
Filteroppervlakte	m ²	4	4	4
Maximum rijsnelheid	km/h	7	7	7
Gewicht	kg	955	700	640

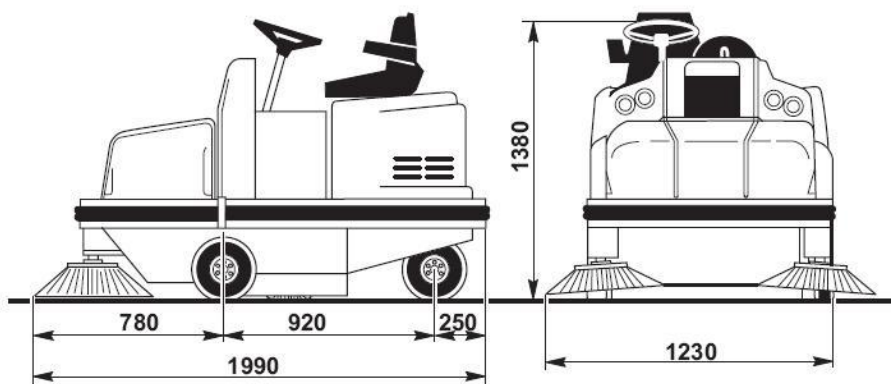

DULEVO - krachtig en servicegericht:

Dulevo heeft door heel Nederland een netwerk van professionele dealers waardoor er altijd in de buurt een handelspartner en een servicepunt aanwezig is.

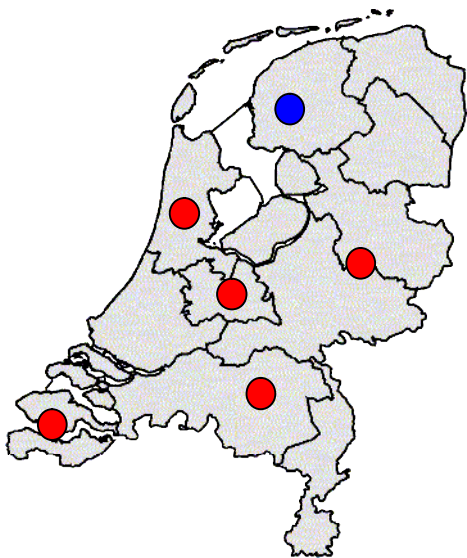

Uw Dulevo dealer:

Van der Kreeft
Heftrucks



Van der Kreeft bv
Veldwade 18
3439 LE Nieuwegein

T +31 (0)30 280 55 50
F +31 (0)30 289 93 71
www.goedvegen.nl

Verhuur → Lease → Verkoop → Onderhoud
Heftrucks → Magazijntrucks → Hoogwerkers → Veegmachines