





Enjoy Yourself

Als de te vegen omgeving groot is en de inspanning hoog zal zijn dan is de veegmachine 1000 sprintline een uitstekende keuze. Deze uitvoering heeft een veegbreedte van 90 cm en een opvangbak van 70 liter. De veegmachine is ontworpen voor grote oppervlakten met uitstekende veegresultaat terwijl de bestuurder van optimaal comfort geniet. De veegmachine 1000 sprintline is dus een luxe veegmachine, zeer efficiënt tijdens het werk en een plezier om te gebruiken.

UW VOORDELEN

			
Kenmerk	Uitstekende prijs/ kwaliteitsverhouding	Kenmerk	Compacte afmetingen
Voordeel	<ol style="list-style-type: none"> 1. Een uitstekende machine voor een goede prijs 2. Lage onderhoudskosten 	Voordeel	Uiterst wendbaar
UW voordeel	Een schone vloer voor een goede prijs	UW voordeel	In te zetten in krappe ruimtes

			
Kenmerk	Stalen vuil opvangbak	Kenmerk	Comfortabele bestuurderszitplaats
Voordeel	<ol style="list-style-type: none"> 3. Bescherming tegen schade tijdens vegen 4. Bescherming tegen corrosie 	Voordeel	Onvermoeibare en gemotiveerde chauffeur
UW voordeel	<ol style="list-style-type: none"> 1. Kostenbesparing door beperken schade en slijtage 2. Verlenging levensduur 	UW voordeel	Machine zal door het personeel goed gebruikt worden

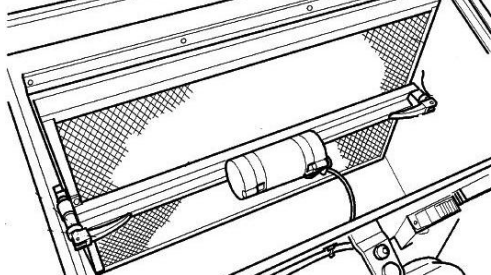
			
Kenmerk	Rubber bumpers	Kenmerk	Effectief paneelfilter systeem
Voordeel	Beschermde de machine en omgeving	Voordeel	<ol style="list-style-type: none"> 1. Een filteroppervlakte van 4 m² 2. Makkelijk te bereiken voor onderhoud
UW voordeel	Minder onderhouds- en schadekosten	UW voordeel	Besparing onderhoudskosten

Werking:

Als de te vegen omgeving groot is en de inspanning hoog zal zijn dan is de veegmachine 1000 sprintline een uitstekende keuze.

Deze uitvoering heeft een veegbreedte van 90 cm en een opvangbak van 70 liter. De veegmachine is ontworpen voor grote afstanden met uitstekende veegresultaat terwijl de bestuurder van optimaal comfort geniet.

De veegmachine 1000 sprintline is dus een luxe veegmachine, zeer efficiënt tijdens het werk en een plezier om te gebruiken. De bestuurders-positie, comfort en de locatie van de bedieningspunten zijn allemaal ontwikkeld met het oog op lang kunnen werken zonder stress en vermoeidheid.

Overige voordelen:

- Is in batterij- en benzineuitvoering
- Zeer wendbaar.
- Goede prijs/ kwaliteitverhouding
- Stijlvol



Technische gegevens:



AANDRIJFSYSTEEM	Eenheid	1000 EH	1000 SH
Aandrijving		Batterij 24 V; 400W	Benzine 4 KW
Motor: Fabrikant		-	HONDA
Motor: Model		-	G100
Aantal cilinders		-	1

REINIGINGSSYSTEEM:	Eenheid	1000 EH	1000 SH
Veegcapaciteit maximaal	m2	7200	8000
Werkbreedte hoofdborstel	mm	700	700
Werkbreedte met één zijborstel	mm	900	900
Werkbreedte met twee zijborstels	mm	1100	1100
Ø Zijborstel	mm	400	400
Ø Hoofdborstel	mm	280	280
Inhoud vuilcontainer	Liter	70	70
Filteroppervlakte	m2	4	4
Maximum rij snelheid	km/h	6	6
Gewicht	kg	346	300

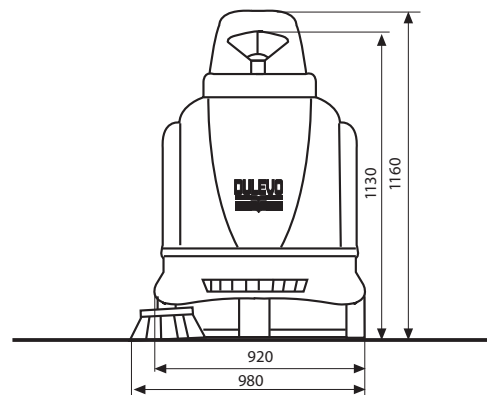
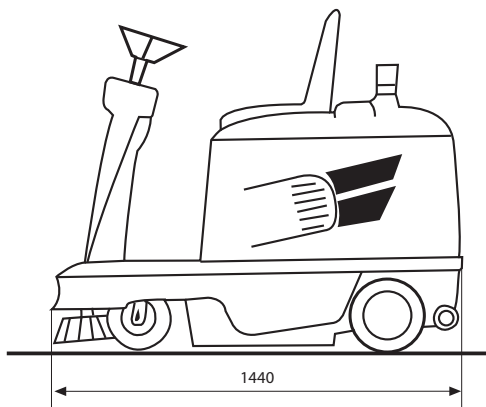

DULEVO - krachtig en servicegericht:

Dulevo heeft door heel Nederland een netwerk van professionele dealers waardoor er altijd in de buurt een handelspartner en een servicepunt aanwezig is.

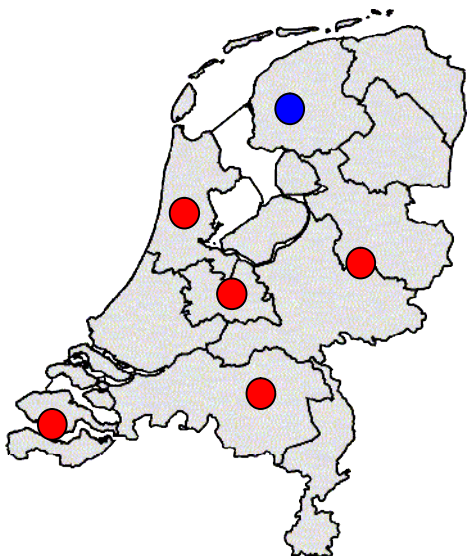

Uw Dulevo dealer:

Van der Kreeft
Heftrucks



Van der Kreeft bv
Veldwade 18
3439 LE Nieuwegein

T +31 (0)30 280 55 50
F +31 (0)30 289 93 71
www.goedvegen.nl

Verhuur → Lease → Verkoop → Onderhoud
Heftrucks → Magazijntrucks → Hoogwerkers → Veegmachines