

Productinformatie

Compacte trekker

De fysieke inzet die moet worden geleverd bij het handmatig verplaatsen van rolcontainers is erg groot, zeker waar dit intensief gebeurt. Vooral medewerkers die zware rolcontainers laden en lossen of lange afstanden moeten afleggen, lopen vanuit ARBO oogpunt een enorm gezondheidsrisico. De compacte BT elektrische trekker TP 1.0 biedt dé oplossing voor dit probleem en maakt het mogelijk om verantwoord met rolcontainers te werken.

- Het laden en lossen van rolcontainers tot 1.000 kg kan met een minimum aan inspanning gedaan worden, zelfs bij slechte vloeromstandigheden.
- De geprofileerde non marking wielen laten geen strepen achter op de vloer in gebouwen.
- Bij een gladde ondergrond heeft de bestuurder altijd voldoende grip door extra druk op de stuurarm te geven. Hierdoor wordt het gewicht van de te verplaatsen container overgebracht op de aandrijfwielen.
- Doordat rolcontainers altijd op eigen wielen blijven staan, is een optimale stabiliteit en dus maximale veiligheid gegarandeerd.
- De TP 1.0 is voorzien van de herkenbare, ergonomische BT stuurarm en zeer wendbaar door de kleine afmetingen en een grote verdraaiing van het aankoppelstuk die bovendien aanpasbaar is aan diverse soorten containers (of andere rollende lastdragers).
- De trekker is standaard uitgerust met een elektronische rijregeling voor een soepele bediening. De rijeigenschappen (snelheid en acceleratie) zijn volledig instelbaar.
- Dankzij de volledig scharnierbare stuurarm, kan de trekker gemakkelijk in of onder de vrachtwagen worden meegenomen, zonder dat dit ten koste gaat van kostbare laadruimte.
- De productiviteit van uw medewerkers wordt verhoogd, omdat er meer rolcontainers kunnen worden behandeld in dezelfde tijd. Het werken met rolcontainers wordt niet meer als zwaar werk ervaren, hetgeen een positieve invloed heeft op de motivatie.
- Er kan aanspraak worden gemaakt op de fiscale FARBO regeling voor vrije afschrijving.



Technische gegevens			Afmetingen		Mm
Rijsnelheid (regelbaar)	m/s	1,7	L ₂	Lengte (ingeklapte stuurarm)	920
Trekkkracht	kg	1000		Lengte stuurarm	780
Gewicht incl batterij	kg	99	b ₁	Breedte	390
Asdruk op aandrijfwiel	kg	86	h ₁	Hoogte scharnierpunt	490
Batterijcapaciteit	Ah	40 (semi tractie)	h ₂	Hoogte kap	455
Aandrijfmotor	W	600		Hoogte (ingeklapte stuurarm)	565
Snelheidsregeling		Traploos		Aandrijfwielen	Diam. 260 x 85
Stuursysteem		Stuurarm		Zwenkwielen	Diam. 80 x 30

De prestaties kunnen verschillen afhankelijk van de rendementstoleranties van de motor en het systeem; de waarden zijn de nominale waarden die worden verkregen onder doorsnee bedrijfsomstandigheden.

De producten van BT en de technische gegevens van de producten kunnen zonder voorafgaand bericht worden gewijzigd.

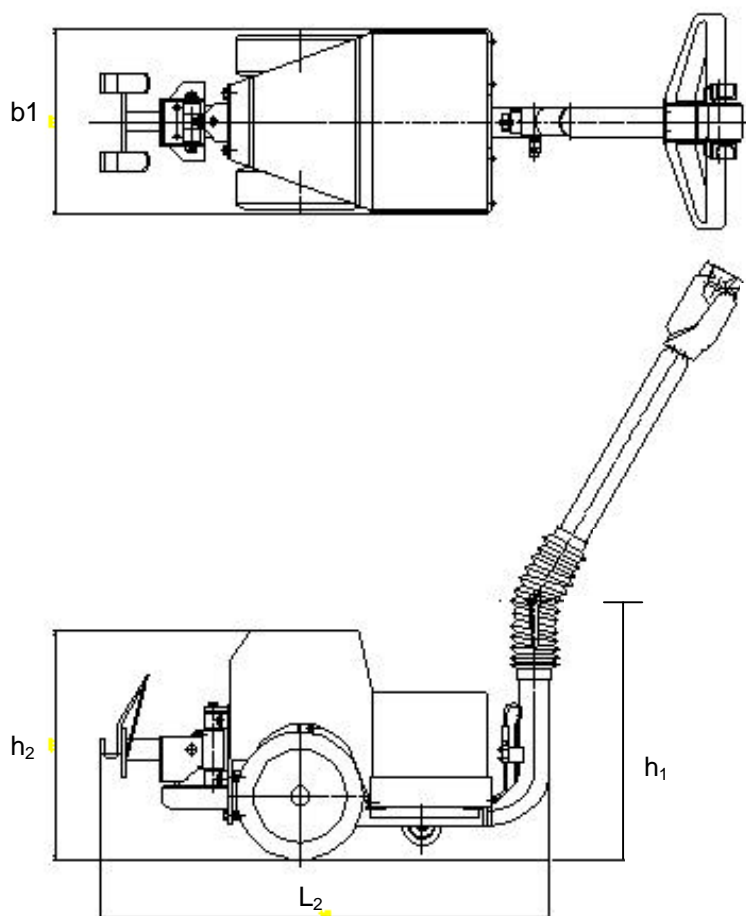

Het product voldoet aan de EC-richtlijnen

Van der Kreeft
Heftrucks



Van der Kreeft bv
Veldwade 18
3439 LE Nieuwegein

T +31 (0)30 280 55 50
F +31 (0)30 289 93 71
www.heftruck.com

Verhuur → Lease → Verkoop → Onderhoud

Heftrucks → Magazijntrucks → Hoogwerkers → Veegmachines