

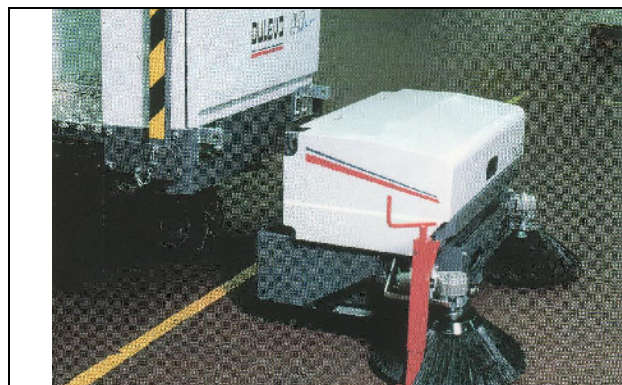

Capable ride on industrial power class

Voor de meest zware industriële omstandigheden heeft Dulevo de H47 ontwikkeld. Een diepgaande studie van eisen en wensen van de markt gecombineerd met een hoogwaardig ontwerp- en constructietechnologie maakt dat de H47 ongekeerde prestaties levert voor het vegen en hygiënisch schrobben van oppervlaktes binnen en buiten. Deze schrobmachine kan zelfs uitgerust worden met een professionele voorveeg-unit dat allerlei soorten vuil en stof aankan. Hierdoor is voorvegen niet meer noodzakelijk.

UW VOORDELEN



Kenmerk	Industriële voorveegunit
Voordeel	1. Vegen en schrobben in één werkgang 2. Ontkoppelbaar
UW voordeel	Verhoging productiviteit



Kenmerk	1. RVS zuigmond 2. Stalen constructie
Voordeel	Minder kans op onherstelbare schade
UW voordeel	1. Verhoogd de levensduur 2. Minder schadekosten



Kenmerk	Gepatenteerde grote watertank (schoon- en vuilwatertank geïntegreerd)
Voordeel	Makkelijk te reinigen door de grote opening bovenop de tank.
UW voordeel	Verhoogd de hygiëne.



Kenmerk	Krachtige en verzwaarde borstelconstructie
Voordeel	1. Druk mogelijk van 0 - 140 kg 2. Minder kans op onherstelbare schade
UW voordeel	1. Hardnekkige plekken op de vloer kunnen effectief aangepakt worden. 2. Minder schadekosten

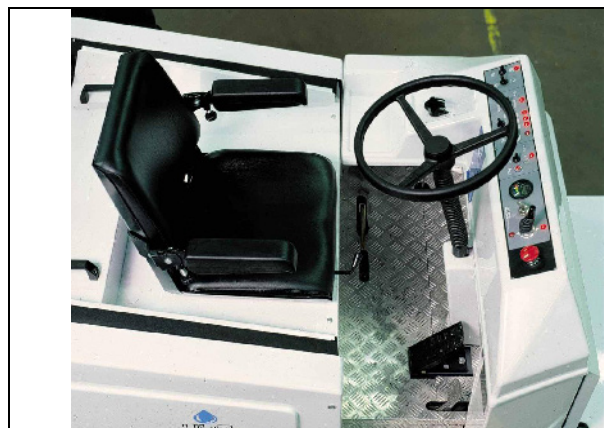

Kenmerk	Ergonomische omgeving bestuurder
Voordeel	Motivatieve bestuurder
UW voordeel	Uw machine zal optimaal ingezet worden.



Kenmerk	Stijle hellingen reinigen.
Voordeel	Verbreding takenpakket
UW voordeel	Groot schoonmaakbereik

Werking:

Voor de meest zware industriële omstandigheden heeft Dulevo de H47 ontwikkeld. Deze schrobmachine kan uitgerust worden met een professionele voorveeg-unit dat allerlei soorten vuil en stof aankan. Hierdoor is voorvegen niet meer noodzakelijk.

Een diepgaande studie van eisen en wensen van de markt gecombineerd met een hoogwaardig ontwerp- en constructietechnologie maakt dat de H47 ongekeerde prestaties levert voor het vegen en hygiënisch schrobben van oppervlaktes binnen en buiten. De H47 is geschikt voor gebruik in een groot aantal branches, van de voedselverwerkingsindustrie tot grote industriële fabrieken, in kleine en grote magazijnen en in de gemeentelijke sector.

Overige Voordelen:

- De krachtige vacuüm motoren en de speciale dweilrubbers zorgen dat de vloer nagenoeg droog achtergelaten wordt.
- Comfortabele omgeving voor de bestuurder.
- Borsteldruk is te regelen tot maar liefst 140 kilo!
- Borstels zijn te vervangen zonder het gebruik van gereedschap.

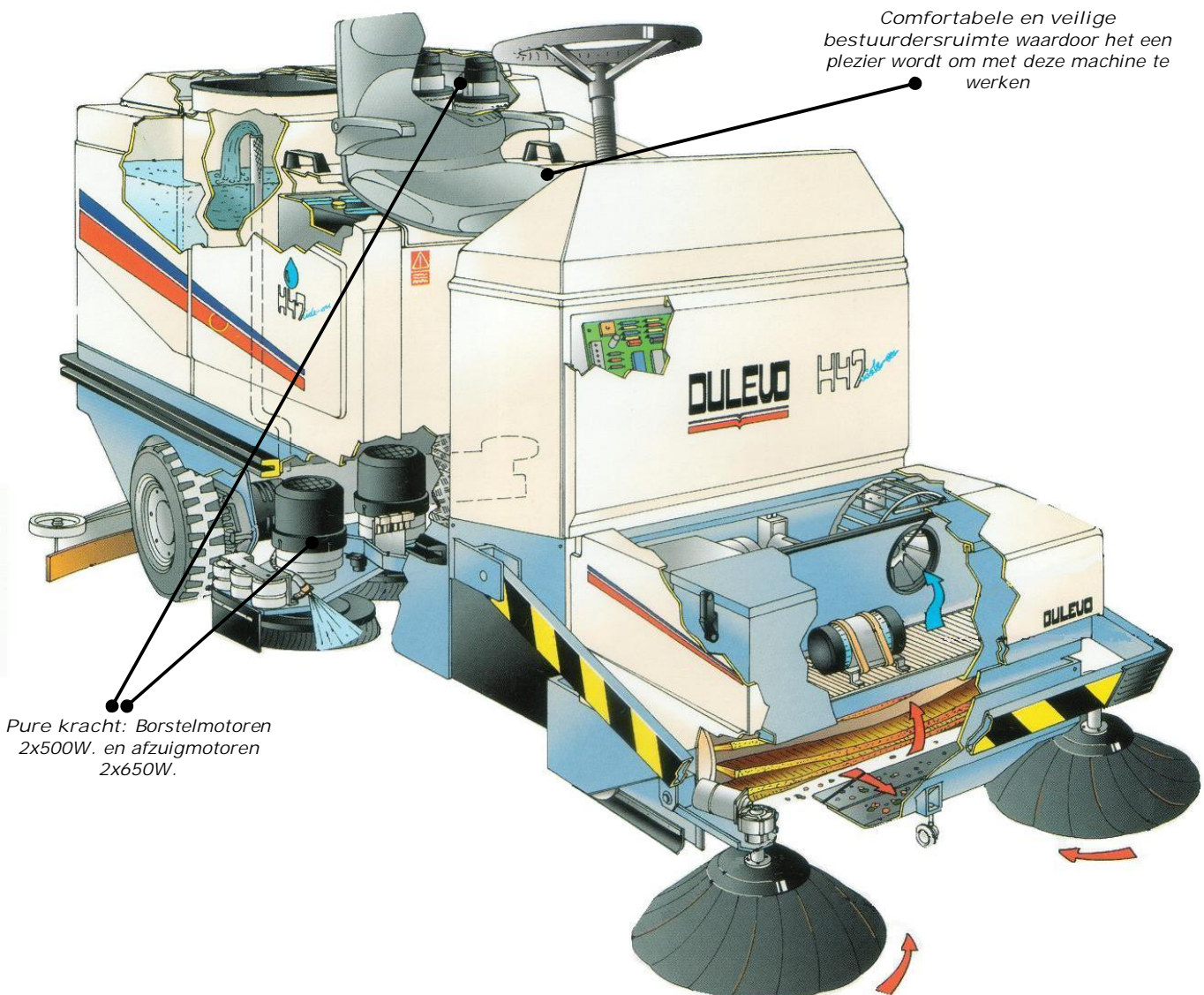

Technische gegevens:

AANDRIJFSYSTEEM	Eenheid	H47
Aandrijving		Batterij 36V, 4000W
REINIGINGSSYSTEEM:	Eenheid	H47
Oppervlakteprestatie	m ²	8000
Werkbreedte schrobben	mm	1250
Werkbreedte zuigen	mm	1375
Schoonwatertank	Liter	300
Vuilwatertank	Liter	310
Borsteldruk	kg	0 - 140
Vermogen Borstelmotoren	W	3 x 500
Vacuüm	mm H ₂ O	1900
Vermogen vacuümmotor	W	2 x 800
Batterij power	Ah	720
Gewicht (zonder batterijen)	kg	1705
Afmetingen (L X B X H)	mm	2200 x 1070 x 1500

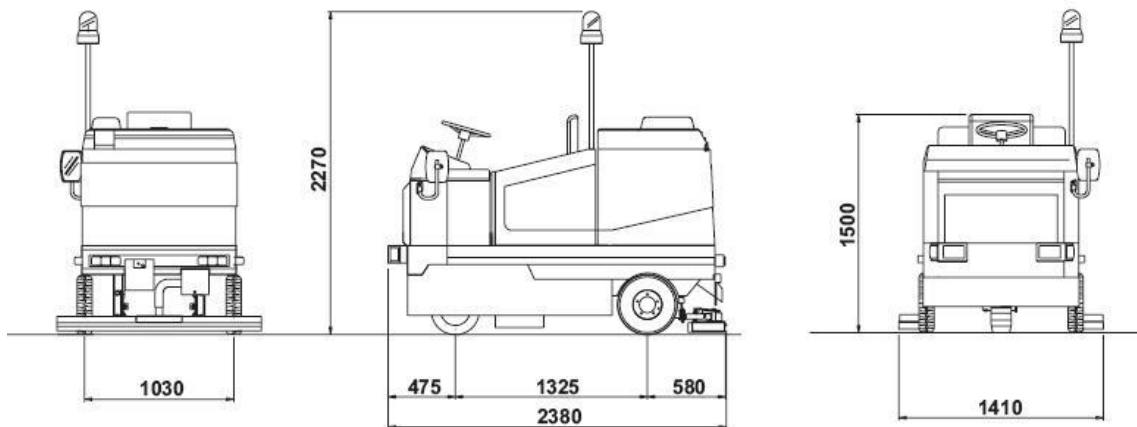

DULEVO - krachtig en servicegericht:

Dulevo heeft door heel Nederland een netwerk van professionele dealers waardoor er altijd in de buurt een handelspartner en een servicepunt aanwezig is.

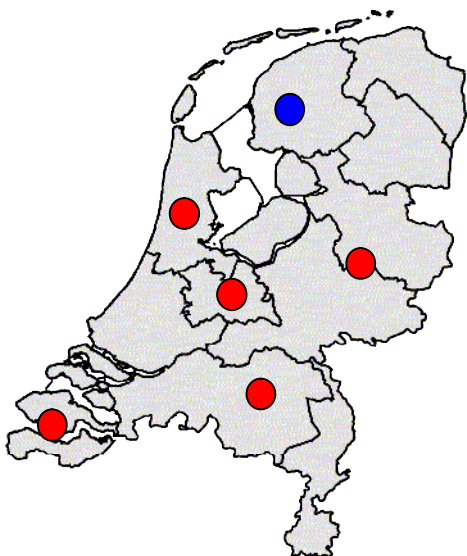

Uw Dulevo dealer:

Van der Kreeft
Heftrucks



Van der Kreeft bv
Veldwade 18
3439 LE Nieuwegein

T +31 (0)30 280 55 50
F +31 (0)30 289 93 71
www.goedvegen.nl

Verhuur → Lease → Verkoop → Onderhoud
Heftrucks → Magazijntrucks → Hoogwerkers → Veegmachines