

Elektrische Vorkheftruck 1.6 tot 5.0 ton

7FBMF

Serie





AC²

Hoge verwachtingen

DE TOYOTA 7FBMF elektrische vorkheftrucks komen tegemoet aan de toenemende vraag van klanten naar een betere prestatie op elk niveau. Dit richt zich zowel op bedrijfsvermogen, chauffeurscomfort, veiligheid en betrouwbaarheid als op algehele productiviteit.

U kunt kiezen uit 9 modellen, met een hefvermogen van 1,6 tot en met 5 ton. De 7FBMF-serie biedt dus een oplossing voor de meest uiteenlopende toepassingen.

Gebouwd om mee te rijden

De vernieuwende en efficiënte toepassing van ergonomische principes maken van de Toyota 7FBMF elektrische vorkheftrucks de favoriete keuze, zelfs van de meest veeleisende chauffeur.

Voor de chauffeur zijn belangrijke vernieuwingen aangebracht, zoals een lagere instaphoogte, een comfortabelere rijpositie met extra beenruimte en een ergonomisch verantwoorde armsteun met nieuwe gebruiksvriendelijke bedieningshendels. Dit is wat Toyota "Operator Total Care" (OTC) noemt.



Een hoger vermogen, verbeterde remmen en een veelvoud aan mogelijkheden om het rijgedrag nauwkeurig af te stemmen op de individuele wensen van de chauffeur: de 7FBMF elektrische vorkheftruck is gewoon een plezier voor elke chauffeur om mee te rijden.

Hogere productiviteit. Minder onderhoud

De opmerkelijke verbeteringen op het vlak van bedrijfstijd en hefprestaties maken van deze trucks de meest productieve op de markt. Het is eveneens zeer belangrijk dat de onderhoudstijd en -kosten spectaculair zijn afgenomen.

Het exclusieve Toyota AC² Power System werkt zonder koolborstels of contacten die kunnen verslijten en is zo ontworpen voor langdurige betrouwbaarheid met maximale inzetduur.

De krachtige "natte" remmen verhogen niet alleen aanzienlijk de efficiëntie van het remvermogen, bovendien zijn ze onderhoudsvrij. Er is zelfs een diagnosecomputer aan boord die de monteur helpt om de onderhoudstijd tot een minimum te beperken.



Ergonomisch hoogstandje

DE TOYOTA 7FBMF elektrische vorkheftrucks munten uit door geavanceerde ergonomie en technologie, die ervoor zorgen dat de chauffeur zijn werk veel prettiger en efficiënter kan verrichten. Want hierdoor worden zijn inspanningen tot een minimum beperkt, is hij minder snel vermoeid en wordt de productiviteit verbeterd.

Meer comfort voor de chauffeur

Dankzij het compacte AC² Power System van Toyota kon de batterij van de 7FBMF elektrische vorkheftrucks onder de cabinevloer geplaatst worden in plaats van onder de chauffeursstoel. Dit maakt een lagere instaphoogte mogelijk, zodat de chauffeur makkelijker in en uit kan stappen, comfortabeler zit en meer beenruimte heeft.

Nieuwe minibedieningshendels

De rijhouding is nog meer verbeterd dankzij een weloverwogen geplaatste armsteun waarin een aantal kleine elektrische, proportioneel werkende hydraulische hendels voor vinger-top-bediening is verwerkt, zodat de chauffeur de belangrijkste bedieningsfuncties steeds binnen handbereik heeft. Zo hoeft de chauffeur maar kleine bewegingen te maken met de arm, waardoor hij minder inspanningen moet leveren terwijl hij de last toch snel en nauwkeurig onder controle houdt.

Besturing met multifunctionele hendels

Als optie kan de arMLEuning worden voorzien van hendels met een dubbele functie voor de lastbehandeling in plaats van de standaard minihendels. Deze multifunctionele hendels maken het de bestuurder mogelijk om met iedere hendel meer dan één functie aan te sturen ... bijv. heffen, dalen plus voorover en achterover neigen. Door een keuzemogelijkheid voor de hendels aan te bieden – minihendels of multifunctionele hendels – komt Toyota tegemoet aan de uiteenlopende gebruikersvoorkeuren voor ergonomische oplossingen bij lastbehandeling.

Het rijden met de heftruck wordt op die manier een natuurlijker en veiligere ervaring.

Instelbare rijhouding

De voortreffelijke ergonomie van de 7FBMF elektrische vorkheftrucks blijkt ook uit het feit dat ze nauwkeurig aangepast kunnen worden aan de bestuurder. De chauffeursstoel heeft 4 verstelbare standen voor een optimaal rijcomfort. De armsteun is makkelijk verstelbaar, zodat de kleine bedieningshendels in een ideale werkpositie kunnen worden geplaatst. Dit wordt nog versterkt dankzij de verstelbare stuurkolom, die traploos verplaatst kan worden over een hoek van 13 graden. Zo krijgt de chauffeur een optimale bedieningshouding met een minimum aan inspanning.

SAS stuursysteem

Heftruckchauffeurs klagen wel eens over het gebrek aan uitlijning tussen hun stuur en de achterwielen, waardoor de vorkheftruck bij het bewegen vanuit stilstand niet exact de gewenste richting uitgaat, wat de productiviteit negatief beïnvloedt.

Het SAS Actieve Stuursynchronisatie systeem van Toyota brengt het stuurwiel continu in lijn met de achterwielen. Zo beweegt de heftruck steeds in de richting die de chauffeur verwacht.

operator total care

OTC

Krachtig en productief

HET EXCLUSIEVE TOYOTA AC² POWER SYSTEM vormt de drijvende kracht achter de 7FBMF elektrische vorkheftrucks. Het combineert de krachtige Toyota AC elektrische motoren met het geavanceerde Toyota vermogensbeheersysteem, dat gebruik maakt van de meest recente microprocessor- en softwaretechnologie. Dit zorgt voor een uiterst soepele en krachtige werking, met een zeer precieze bediening.

Andere voordelen van het Toyota AC² Power System zijn de uitstekende acceleratie en de hogere topsnelheid, de grotere hefsnelheden dan bij conventionele systemen en, als antwoord op de vraag van klanten naar een langere operationele bedrijfstijd, de langere batterij-inzet.



Langere batterij-inzet

Efficiënt vermogensbeheer en geavanceerde energiebesparende technologieën zorgen ervoor dat de 7FBMF elektrische vorkheftrucks harder én langer werken dan hun concurrenten. Zelfs als de batterij bijna leeg is, zal de Toyota Power Keep Function (Vermogensbehoud) voor extra vermogen zorgen en de heftruck zo efficiënt mogelijk laten werken, wat de batterij-inzet aanzienlijk verlengt. Het regeneratief remmen verhoogt de bedrijfstijd nog meer, doordat tot 30% van het in het totaal verbruikte vermogen terugkeert naar de batterij.

De klant kan zelf het prestatievermogen afstemmen op zijn eigen wensen

Dankzij de exclusieve Power Select Functie (Vermogenskeuze) van Toyota met zijn 3 standen - standaard, krachtig en heel krachtig - en de 24 andere zelf in te stellen gebruikers- profielen, kunnen de chauffeurs de prestaties van de heftruck vlot en nauwkeurig afstemmen op hun eigen wensen. De stand standaard optimaliseert de duur van de werkcyclus en de totale inzetijd, terwijl de stand krachtig een hoger vermogen biedt tijdens de werkcyclus. In de stand heel krachtig ligt het prestatievermogen van de lastbehandeling tot 30% hoger dan in de stand standaard.

Automatische horizontaalstelling van de vorken

Zelfs de meest ervaren chauffeur kan tijd verliezen als hij voortdurend zijn vorken opnieuw horizontaal moet stellen. Met de Toyota SAS Automatic Fork Levelling Control (Automatische Vorkhorizontaalstelling) verloopt dit heel wat sneller: met een simpele druk op de gemakkelijk bereikbare knop worden de vorken automatisch horizontaal gezet.

Maximale flexibiliteit

Alle 7FBMF elektrische vorkheftrucks zijn verkrijgbaar in twee versies met verschillende opties voor een maximale flexibiliteit. De standaardversie met de batterij onder de vloer heeft meer vloerruimte en biedt dus meer comfort aan de chauffeur.

De versie met accu onder de stoel biedt de mogelijkheid om de accu op een veilige, snelle en gemakkelijke manier zijdelings te wisselen.

AC²





Verhoging van de veiligheidsnormen

MEER DAN OOIT staat veiligheid op de werkplek voorop bij de aankoop van intern transportmaterieel. Alle 7FBMF elektrische vorkheftrucks zijn uitgerust met het revolutionaire en unieke Toyota SAS Systeem van Actieve Stabiliteit. Dankzij deze exclusieve technologie is de kans dat de heftruck kantelt of dat de last van de vorken schuift zo goed als uitgesloten. Dit systeem beschermt zowel de chauffeur als de collega's op de werkplek, vermindert de stress en verbetert aantoonbaar de productiviteit. De 7FBMF heftrucks zijn ook uitgerust met de allernieuwste, bijzonder efficiënte remsystemen. Zo veilig was het nog nooit op de werkvloer.

Actief stabiliteitsbeheer

Onverhoedse bewegingen van de achteras in een bocht kunnen het zwaartepunt plotseling doen verschuiven. Daardoor wordt de heftruck gevaarlijk onstabiel en kan hij kantelen.

De Toyota SAS actieve achterasstabilisator (Control Rear Stabiliser) detecteert wanneer dit dreigt te gebeuren en blokkeert de schommelbeweging van de achteras. Hierdoor ontstaat een uitstekende zijdelingse stabiliteit.

Actieve mastbediening

Het Toyota SAS Active Mast Front Tilt Angle Controller (Actief Mastcontrolesysteem bij het voorwaarts neigen) beperkt het voorwaarts neigen van hoge en zwaar beladen masten.

Dit voorkomt dat de heftruck naar voren kantelt of dat de last van de vorken schuift.

Het Toyota SAS Active Mast Rear Tilt Speed Controller (Actief Mastcontrolesysteem bij het achterover neigen) heeft een vergelijkbare werking en beperkt de snelheid waarmee een hoge en zwaar beladen mast achterover kan neigen, zodat de last niet op de chauffeurscabine kan vallen.

Hogere efficiëntie voor de remmen

De Toyota 7FBMF elektrische vorkheftrucks zijn uitgerust met moderne "natte" remmen die nauwelijks onderhoud vragen.

Door deze unieke remmen heeft de heftruck zelfs onder de meest extreme werkomstandigheden een zeer groot remvermogen.

Het Toyota AC² Power System draagt ook bij tot het algemene rendement van de remmen en zorgt voor een hoog remvermogen wanneer het acceleratiepedaal wordt losgelaten. Het remvermogen kan worden aangepast aan de werkomstandigheden en de voorkeur van de chauffeur. Zo wordt rijden makkelijker en natuurlijker en kan de chauffeur zich volledig op zijn taak concentreren.

De hellingstopfunctie voorkomt dat de truck achteruit rolt van een helling, wanneer het acceleratiepedaal wordt losgelaten.

TOYOTA
SAS
System of Active Stability



De keuze van de professionals

DE TOYOTA 7FBMF elektrische vorkheftrucks vormen een bijzondere stap vooruit op het gebied van intern transportmaterieel. Ze stellen de nieuwe norm op elk niveau voor het werken met vorkheftrucks en ze zullen dan ook snel de eerste keuze worden van de professionals.

Twee toonaangevende technologieën

Dankzij het Toyota SAS Systeem van Actieve Stabiliteit en het exclusieve Toyota AC² Power System staan de 7FBMF elektrische vorkheftrucks dan ook aan de top. Doordat de gehele serie van 1,6 tot en met 5 ton over deze twee verwante technologieën beschikt, heeft Toyota een nieuwe klasse van machines ontworpen die tegemoet komt aan al uw wensen met betrekking tot prestaties.



Productiviteit

De 7FBMF elektrische vorkheftrucks hebben meer vermogen, kunnen meer tillen en bieden de mogelijkheid om de prestaties van de heftruck aan te passen aan de werkomstandigheden. Daardoor werken de 7FBMF elektrische vorkheftrucks altijd met een maximale efficiëntie. Ze zorgen voor een reële verbetering van de productiviteit dankzij de Power Keep Function (Vermogensbehoud) en de verlengde batterij-inzet die wordt bereikt met de regeneratieve remmen van Toyota. Als de vorkheftruck langer dan 15 minuten niet gebruikt wordt, wordt kostbare energie bespaard doordat de stroomtoevoer naar de motor automatisch wordt afgesloten.

Minimaal onderhoud

Aangezien het Toyota AC² Power System werkt zonder kool-borstels of contacten die kunnen verslijten en moeten worden vervangen, worden de onderhoudstijd en kosten aanzienlijk verminderd. Vervuiling door stof in de motor is tot een minimum beperkt waardoor de levensduur van de motor aanzienlijk wordt verlengd. Andere kostenbesparende factoren zijn de onderhoudsvrije "natte" remmen en

de ingebouwde diagnosecomputer, die de monteur helpt de onderhoudstijd te minimaliseren.

Ergonomie

Een topergonomie is van essentieel belang voor de efficiëntie van de chauffeur. Toyota levert met de 7FBMF serie dan ook aanzienlijke inspanningen om te beantwoorden aan de hoogste ergonomische eisen. Dit is duidelijk te merken aan de comfortabele, goed ontworpen stoel, de ruime, zeer makkelijk toegankelijke cabine en de weloverwogen geplaatste armsteun met de geavanceerde bedieningshendels.

Een winstgevende investering

Wie investeert in om het even welke vorm van kapitaalgoederen moet met diverse factoren rekening houden, zowel op financieel vlak als op dat van prestaties. De Toyota 7FBMF elektrische vorkheftrucks zijn de beste investering die een bedrijf kan doen, rekening houdend met de unieke combinatie van onovertroffen veiligheid, verbeterde productiviteit, grotere betrouwbaarheid en het gereduceerde onderhoud.

TOYOTA GENERATION 7

ELECTRICS

7FBMF25



7FBMF45

Specificaties

MODEL		7FBMF16	7FBMF18	7FBMF20	7FBMF25	7FBMF30	7FBMF35	7FBMF40	7FBMF45	7FBMF50
Hefvermogen	(kg)	1600	1800	2000	2500	3000	3500	4000	4500	4990
Lastzwaartepunt	(mm)	500	500	500	500	500	500	500	500	500
Standaard hefhoogte	(mm)	3300	3300	3300	3300	3300	3300	3300	3300	3300
Rijsnelheid	Belast (km/h)	16	15.5	15	16	15	14	14	14	13
	Onbelast (km/h)	17	17	16	17	16	16	16	16	15
Hefsnelheid	Belast (mm/sec.)	520	480	480	460	440	370	330	300	270
	Onbelast (mm/sec.)	780	780	630	630	550	470	510	510	410
Draairadius	(mm)	1870	1870	2020	2030	2160	2215	2680	2680	2740

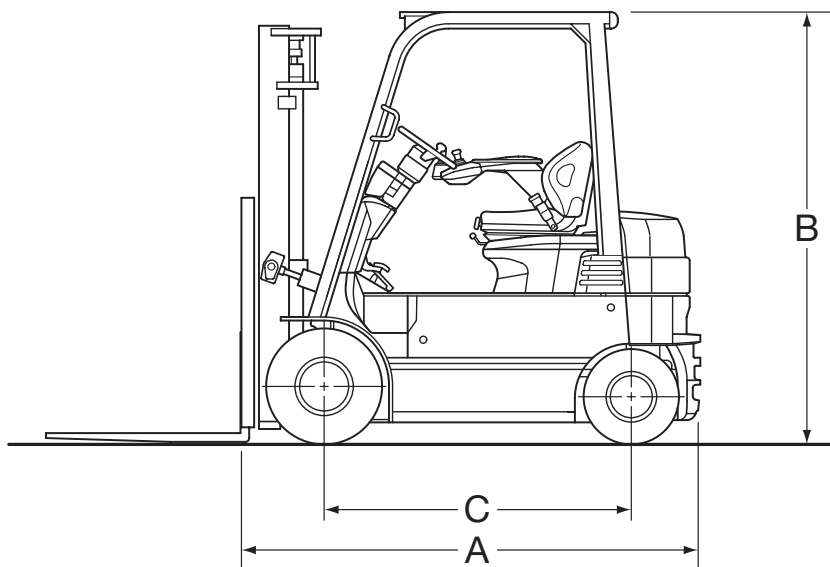

MODEL

A Lengte tot vorkvoorzijde	(mm)
B Hoogte hoofdbeschermer	(mm)
C Wielbasis	(mm)
Totale breedte	(mm)
Spoorbreedte voor	(mm)
Spoorbreedte achter	(mm)

7FBMF16	7FBMF18	7FBMF20	7FBMF25	7FBMF30	7FBMF35	7FBMF40	7FBMF45	7FBMF50
2165	2165	2355	2365	2540	2630	3020	3020	3150
2195	2195	2195	2215	2215	2215	2310	2310	2310
1420	1420	1580	1580	1725	1725	2080	2080	2080
1135	1135	1170	1170	1220	1220	1345	1345	1440
920	920	970	970	970	970	1120	1120	1150
895	895	895	940	940	940	1090	1090	1090



Toyota. Samen sterk

DOOR GROTE INVESTERINGEN in nieuwe technologieën en productietechnieken is Toyota in staat de beste en meest rendabele producten aan te bieden. Met fabrieken in Japan, de Verenigde Staten en Europa bestrijken we de grootste markten ter wereld. Met zo'n 100 importeurs en 650 verkooppunten ter wereld hebben we dan ook een unieke positie verworven om onze klanten van dienst te zijn.



Onderzoek en Ontwikkeling

Elk jaar investeert Toyota 4 tot 5% van de omzet in Onderzoek en Ontwikkeling, waaraan zo'n 250 hoogopgeleide ingenieurs werken. Daardoor hebben we een ongeëvenaarde reputatie opgebouwd als vernieuwers in intern transportmaterieel.

Het meest bekende voorbeeld is waarschijnlijk ons revolutionaire Toyota SAS Systeem van Actieve Stabiliteit. Meer dan 30 Toyota ingenieurs hebben er twee jaar over gedaan om dit systeem te ontwikkelen. Honderden octrooien werden aangevraagd en nieuwe normen werden gesteld in veiligheid, productiviteit en betrouwbaarheid.

Alle producten van Toyota vinden baat bij dit streven naar perfectie. Voor ze op de markt komen, zijn ze uitgebreid onderzocht en getest, zodat ze naadloos aansluiten op de meest veeleisende kwaliteitsnormen van de markt – of deze normen zelfs overtreffen.



Gekwalificeerde monteurs

De Toyota onderhoudsmonteurs worden constant bijgeschoold om gelijke tred te houden met de nieuwe Toyota producten en technologieën. Daarom kunnen we de klanten in heel Europa een ongeëvenaard niveau aan knowhow en dekking aanbieden, voor een vlotte en storingsvrije werking en een optimale productiviteit.

Een Europese partner

Toyota breidt zijn Europese verkoopnetwerk, distributienetwerk en klantenservice continu uit. Vandaag zorgen onze 350 dealers in Europa voor een snel en efficiënt antwoord op uw wensen en zorgen zij ervoor dat uw heftrucks met maximale efficiëntie werken.

Onze Europese marketingorganisatie identificeert en analyseert specifieke marktbehoeften en geeft dan deze informatie door aan onze technische afdeling die verantwoordelijk is voor het ontwerp van de heftrucks en deze zonnodig aanpast.

In Ancenis, Frankrijk is naast de productievestiging ook ons European Parts Centre gevestigd, waardoor Toyota importeurs volautomatisch toegang hebben tot een permanente voorraad van zo'n 20.000 onderdelen om zo hun klanten binnen 24 uur te kunnen bevoorraden.

De service van Toyota gaat van een volledig onderhoudscontract tot kortetermijnverhuur en fleet management.



Van der Kreeft bv
Veldwade 18
3439 LE Nieuwegein

T +31 (0)30 280 55 50
F +31 (0)30 289 93 71
www.heftruck.com

Verhuur → Lease → Verkoop → Onderhoud
Heftrucks → Magazijntrucks → Hoogwerkers → Veegmachines